

60 barrettes en relief 1 comprises entre les Ø83 & Ø105.5

Repère moule

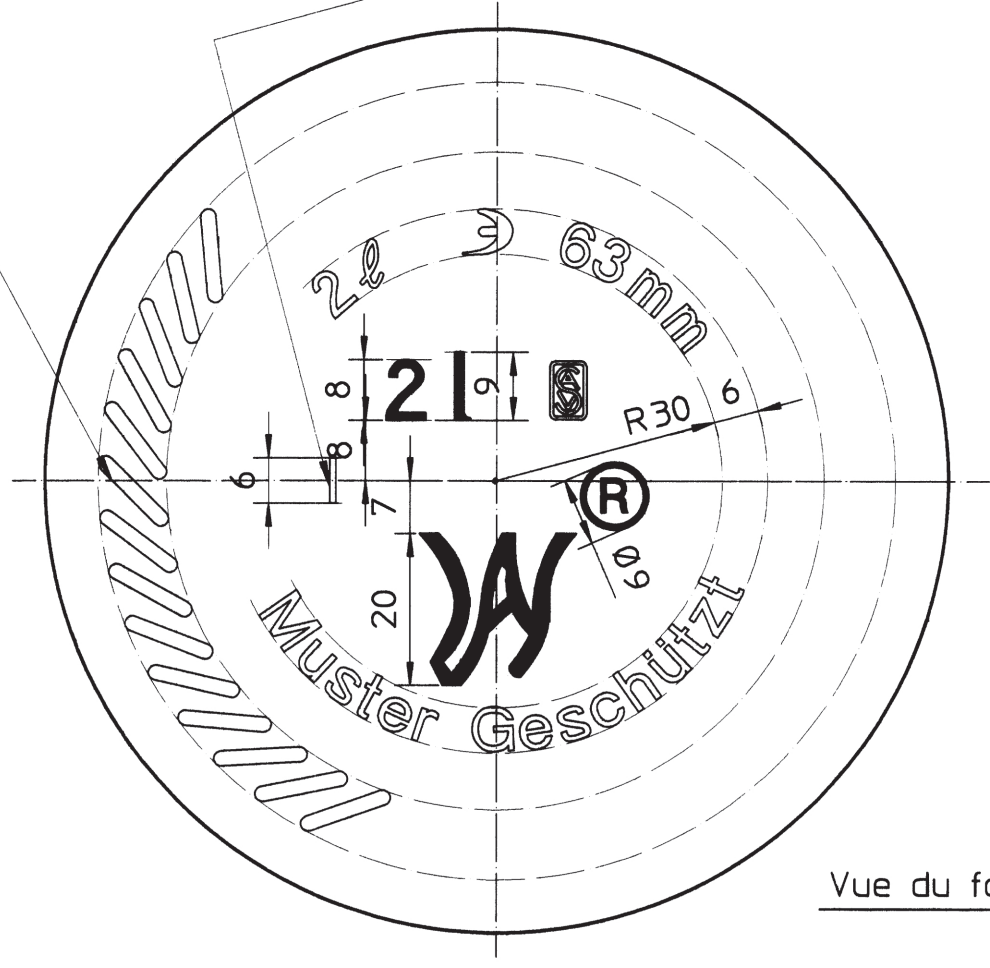

18  24  
**HS FRENCH FLINT**  
 THE GLASS CONTAINER SPECIALISTS

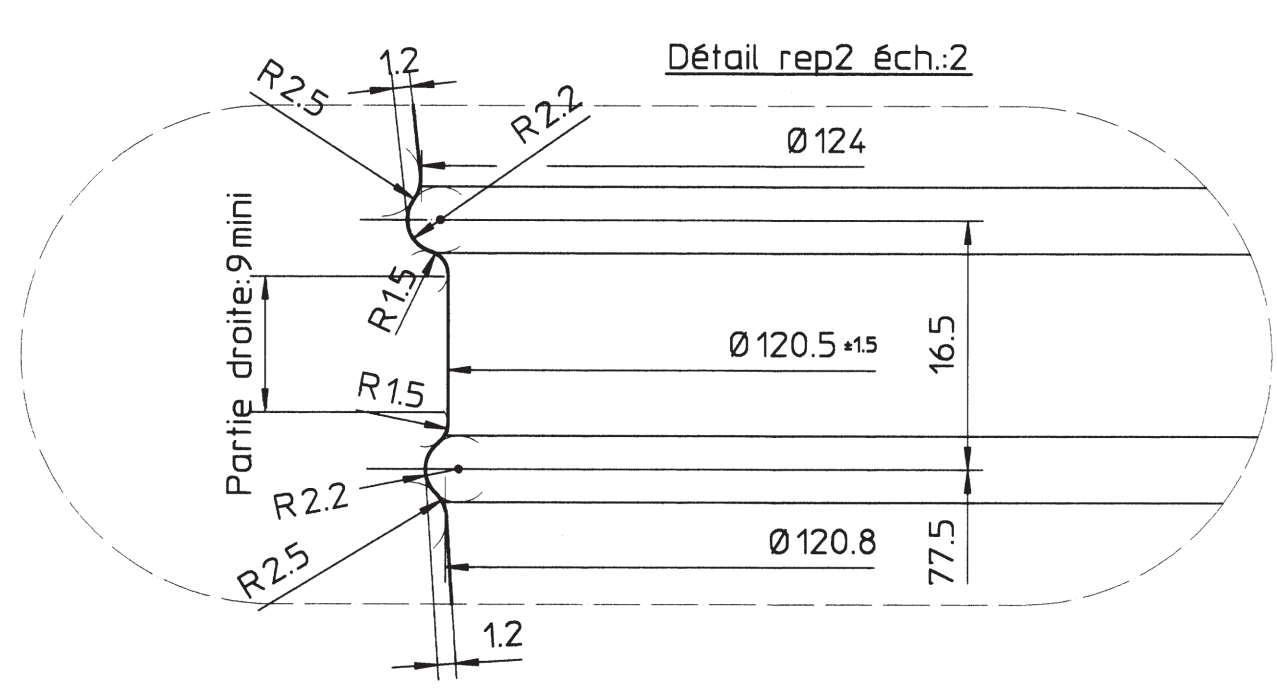

Bombage: 3.5

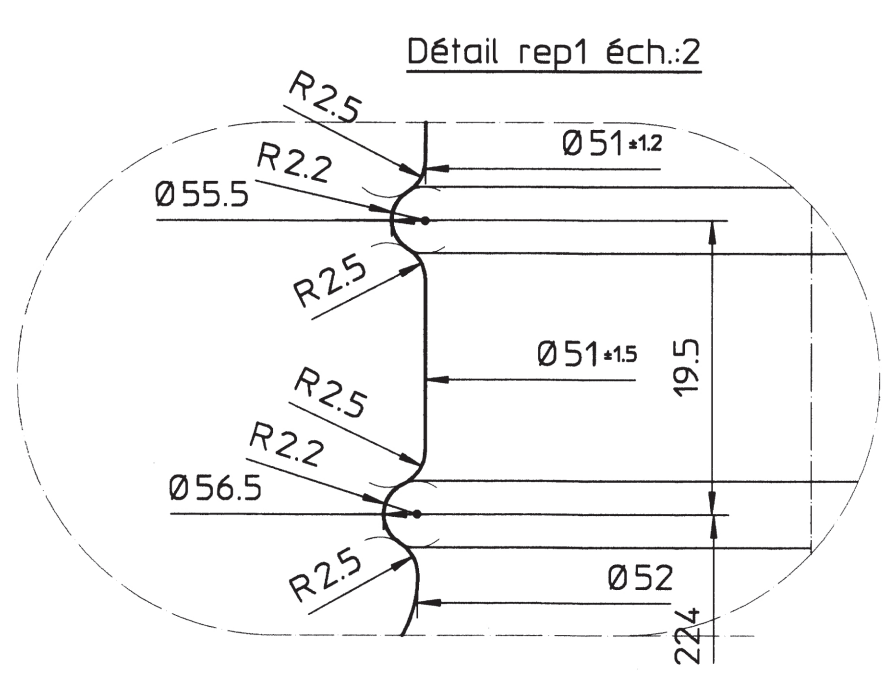

N	Date	DIM	DAD	Désignation
N	27/09/99			
M	04.08.98	SRB	DAD	Ajouté ® sur gravure fond.
L	29.07.94	SD	CL	Reprise PE2625J, Ø fond de gorge étaient 52 et 122.5, gravure fond.
K	26.01.94			Supprimé sigle SAV.
J	19.07.93			Modification des Ø cordons.
I	15.10.90			Modification brochage Ø33 était Ø35.
H	24.05.88			Modification du buvant.
G	26.02.87			Passage en récipient mesure.
F	25.11.86			Passage armaturesur corps R1.5 était R2.
E	04.09.86			R2,R2.5,Ø120.8,Ø124 étaient R1,Ø117.8,Ø122.4,forme bombage.
D	27.10.81			Poids était 1320g, Øde corps étaient Ø137,Ø119.5
C	04.08.80			Ajouté sigle SAV
B	22.04.80			ttes les côtes de ht. de la bague sont + de .3, poids était1375g, CRB 2060ml
A	25.02.80			Supprimé barrette col, sigle SAV.

IND. Date Nom Vér. Modifications

DESIGNATION

**BIERFLASCHE 200 cl STD**

BAGUE spéciale

Capacité Utile 2000 ml±20 à 63 mm(eau 20°C) Capacité RB 2087 ml env. POIDS 1500 g env.

RECIPIENT MESURE oui  non  TOLERANCES DIMENSIONNELLES CONFORMES A LA NORME NF H 35077 UNITE: mm LES COTES NON TOLERANCEES SONT DONNEES POUR INFORMATION

Nature du produit Bière LIMITES D'UTILISATION Degré maxi 9 ° Moulerie Contrôle Fabricat.

Bouchon verseur, opercule. oui  non  Date Ech. Dess. Vérif.

Brochage mini Ø 33 mm 25.01.80 18.2 MP

Diamètre maxi canule remplissage Ø 32 mm

PE n° **2625** IND. **N**

CODE IS **623**

Place de la gare, 60960 Fouquieres, France  
 TEL: (33) (0)3.44.46.45.45  
 FAX (33) (0)3.44.46.45.00  
 Email: info@saverglass.com

Mention Manuscrite du Client: Bon pour Accord et signature avec cachet commercial

Le \_\_\_\_\_

Ce document est la propriété exclusive de Saverglass, toute reproduction ou communication est interdite sans notre autorisation écrite préalable.